

著作権に関する注意

本校の入試問題は著作権の対象となっており、著作権法で保護されています。
「私的使用のための複製」や「引用」など著作権法上認められた場合を除き、無断で複製・転用することはできません。

2023（令和5）年度

東北学院中学校入学試験問題
＜前期＞

英語リスニング

2023（令和5）年1月5日（木）



11：10～11：20（10分間）

じこう
注意事項



1. 受験番号・氏名を解答用紙にはっきり記入してください。
2. 答えは、すべて解答用紙に記入してください。
3. 解答用紙だけを提出してください。

第1問 これから話す英語を聞いて、話した内容を最も適切に表すものを、次のA～Cの中からそれぞれ1つ選び、記号で答えなさい。英語は2回放送されます。

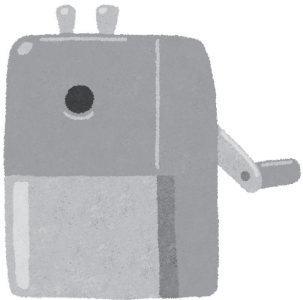

No. 1

A	B	C
		

No. 2

A	B	C
		

No. 3

A	B	C
		



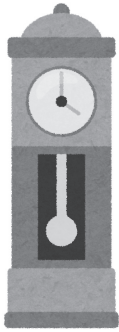
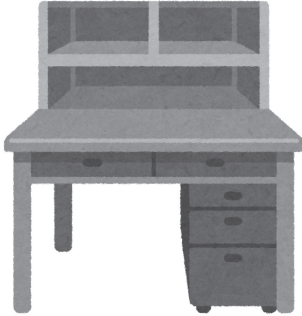
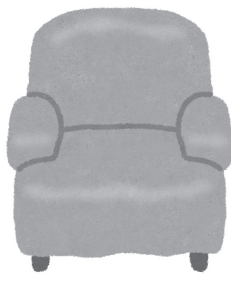

No. 4

A	B	C
		

第2問

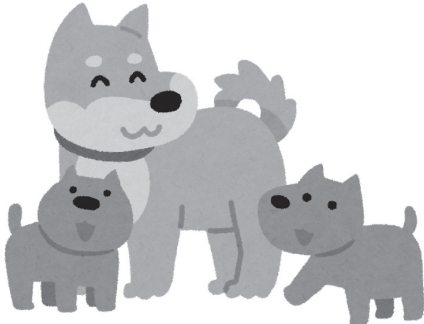

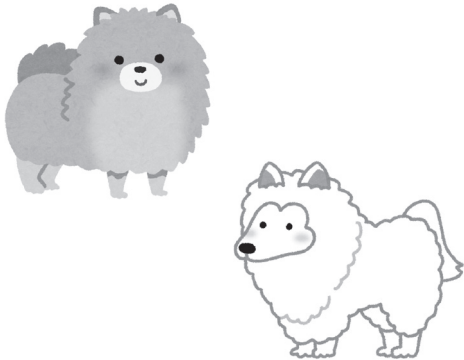
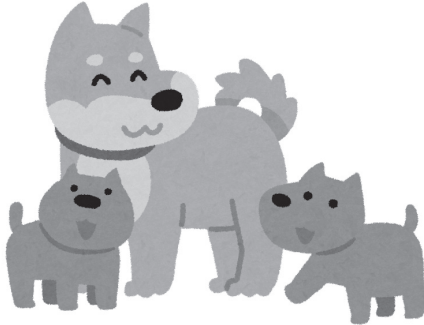

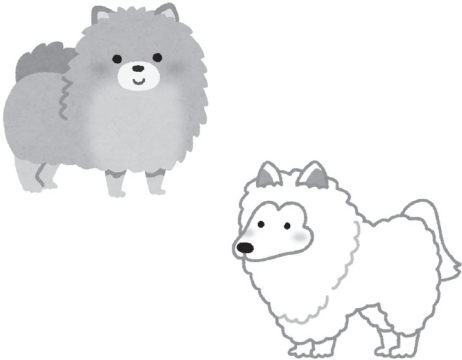

No. 1

アキさんがペットの犬について話します。アキさんが飼っている犬の正しい組み合わせを、次のA～Cの中から1つ選び、記号で答えなさい。英語は2回放送されます。

A		
B		
C		





No. 2

マイさんがスポーツについて話します。マイさんが話したことを最も適切に表しているものを、次のA～Cの中から1つ選び、記号で答えなさい。英語は2回放送されます。

A	木曜日 	日曜日 
B	日曜日 	木曜日 
C	火曜日 	土曜日 

No.3

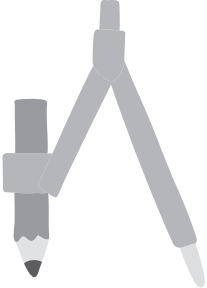
ユミさんが文房具について話します。ユミさんが話したことを最も適切に表しているものを、次のA～Cの中から1つ選び、記号で答えなさい。英語は2回放送されます。

A	300円 	300円 
B	200円 	100円 
C	200円 	100円 